

**Upozornění !**  
**Určeno pro kutily.**

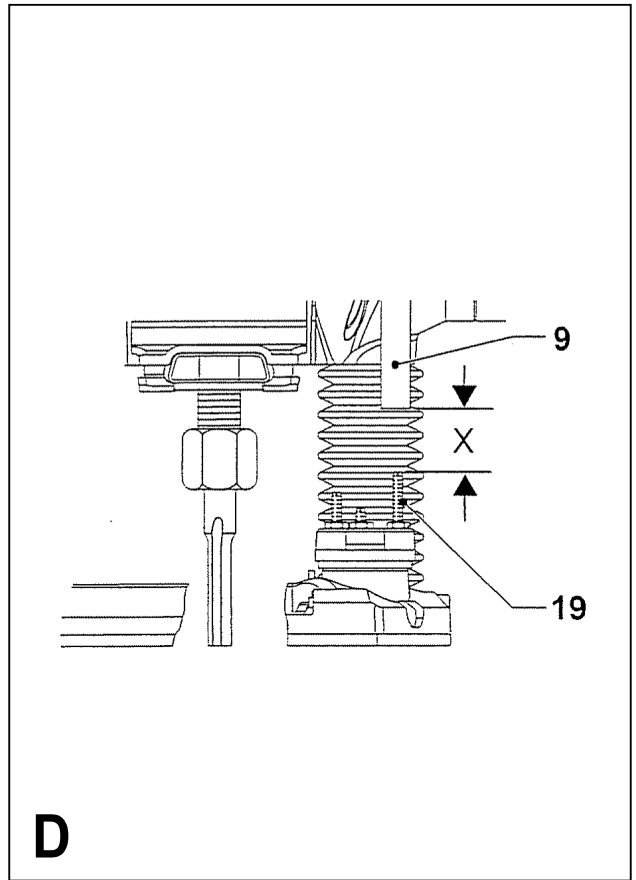

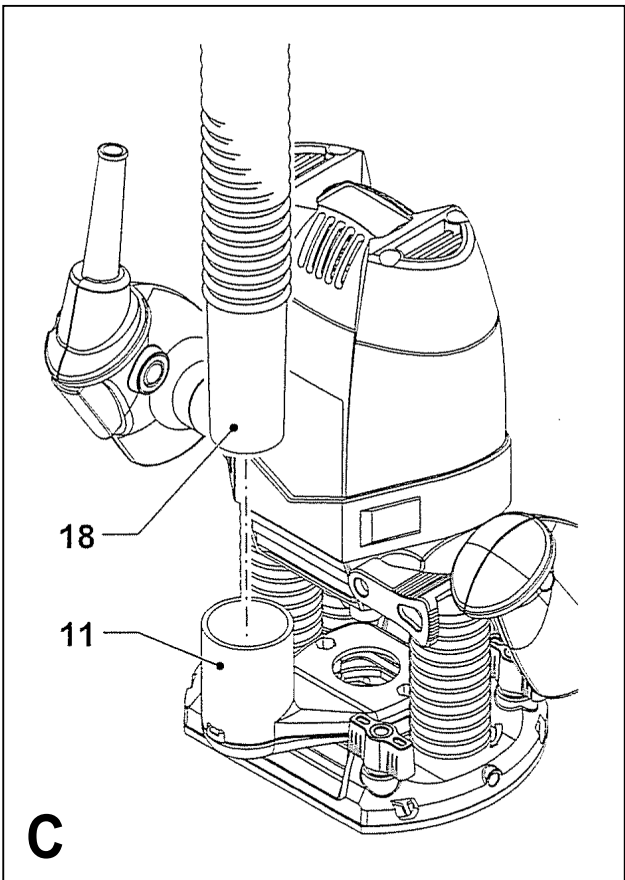

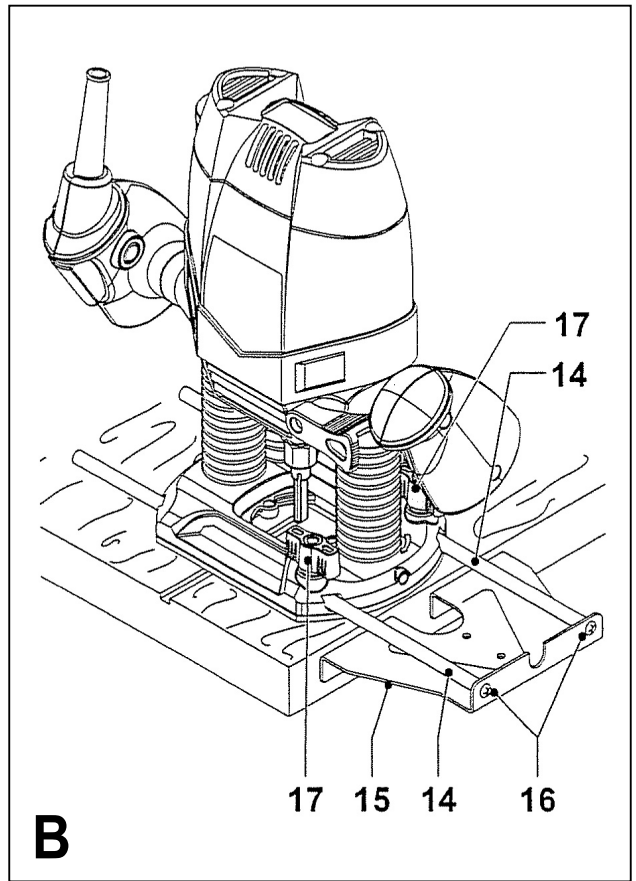
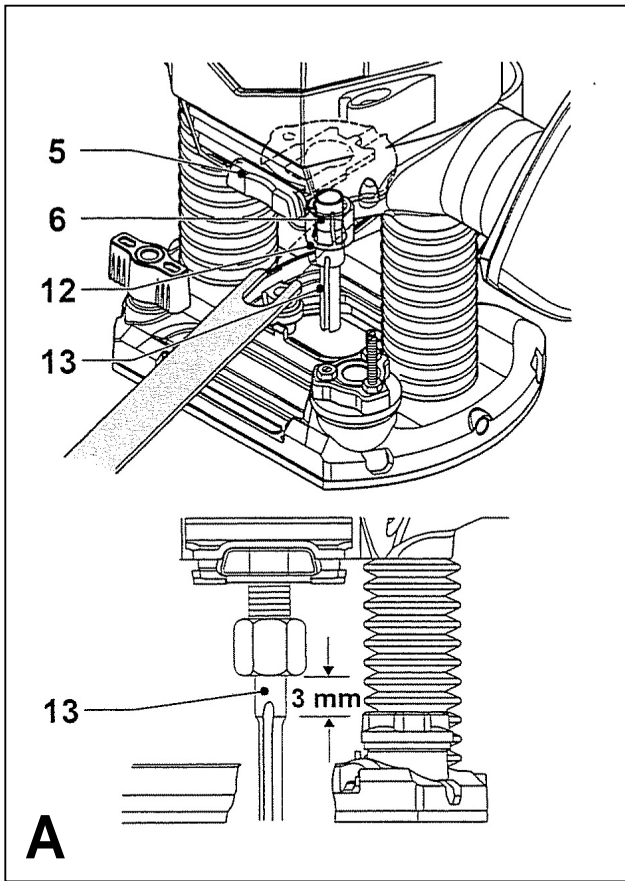
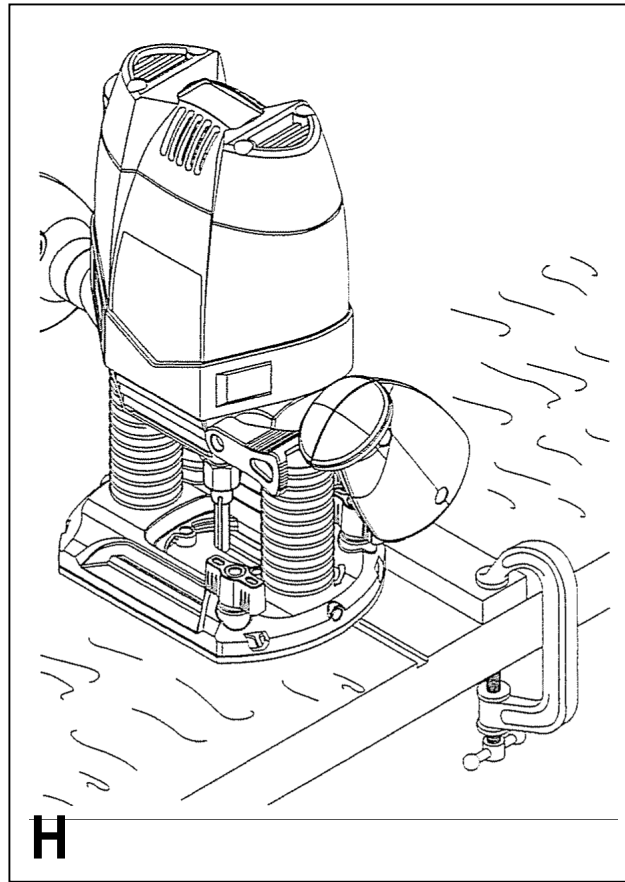
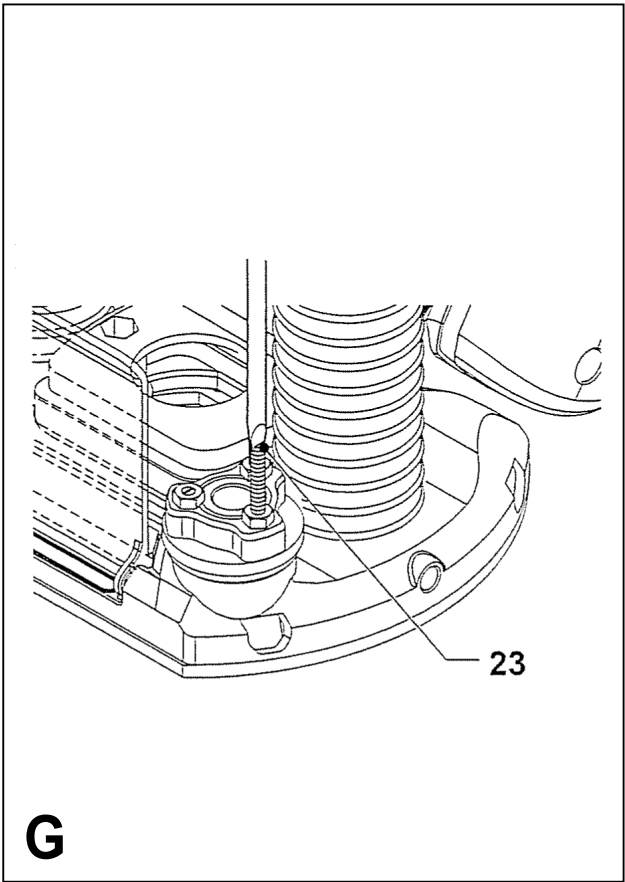
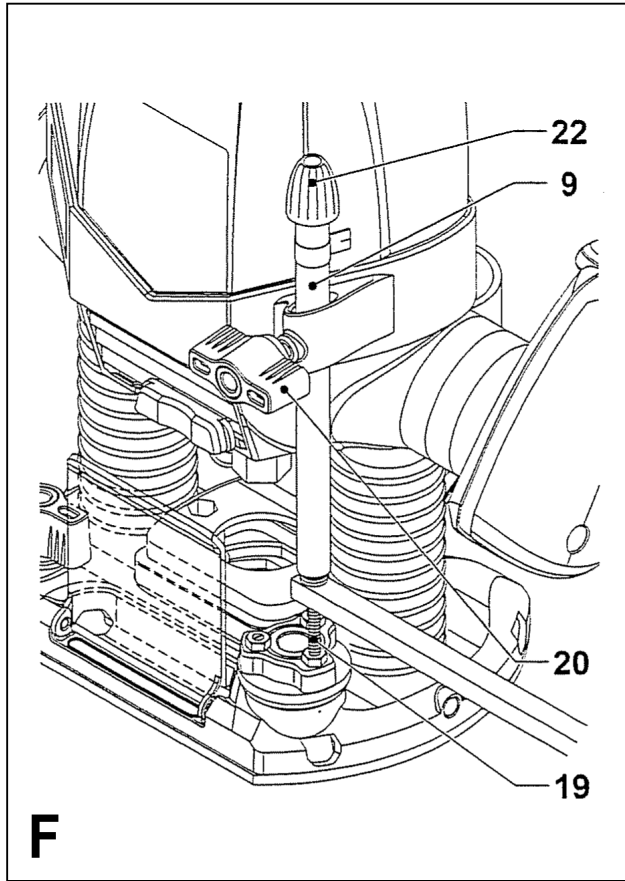
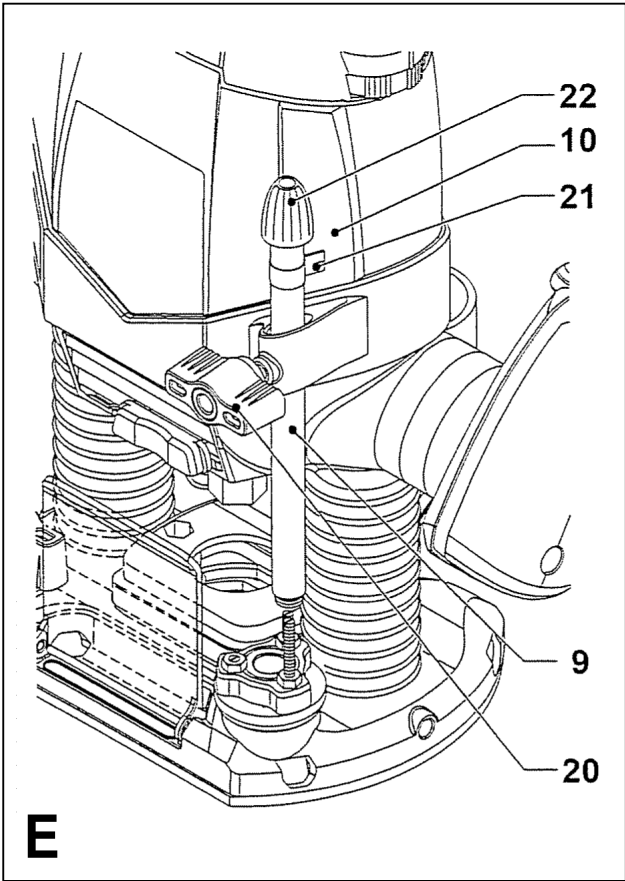
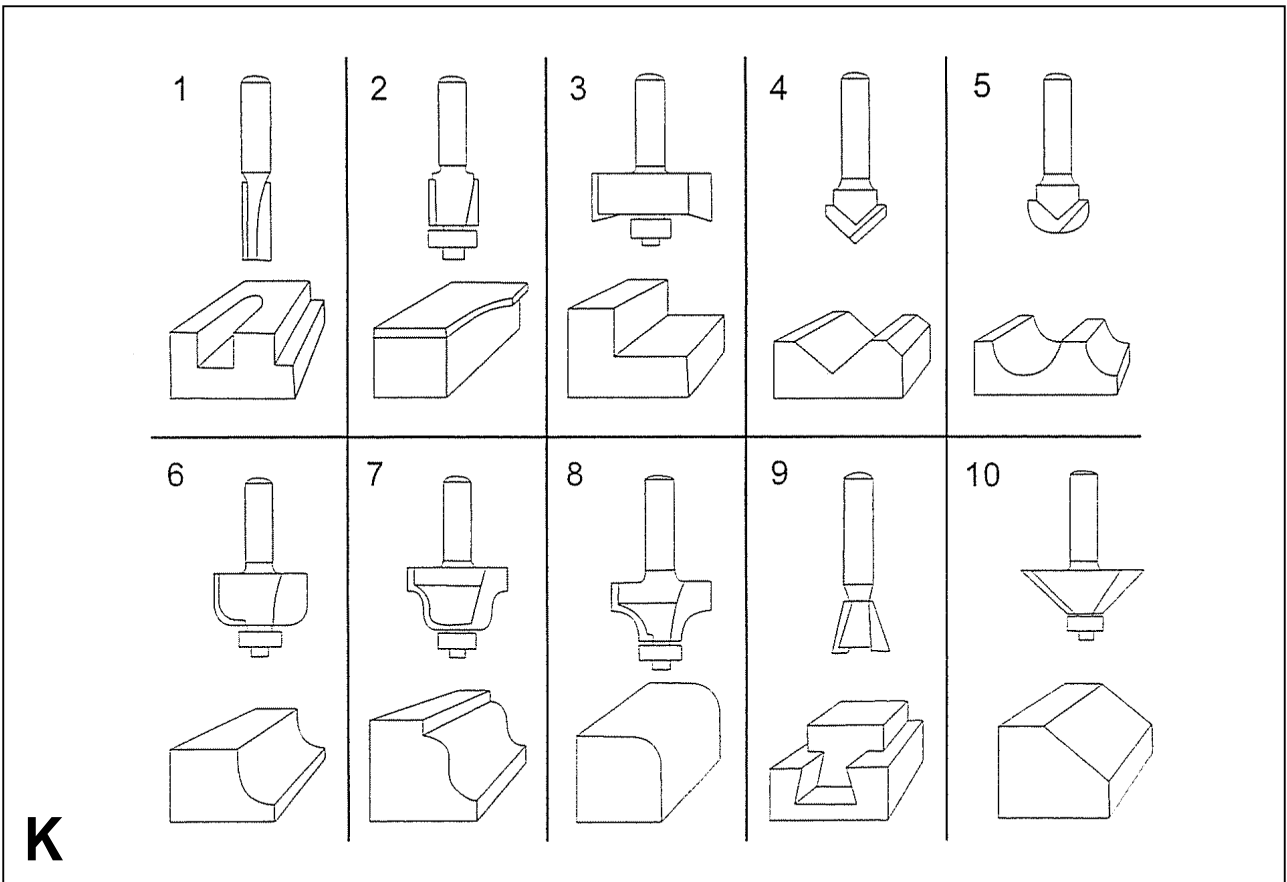
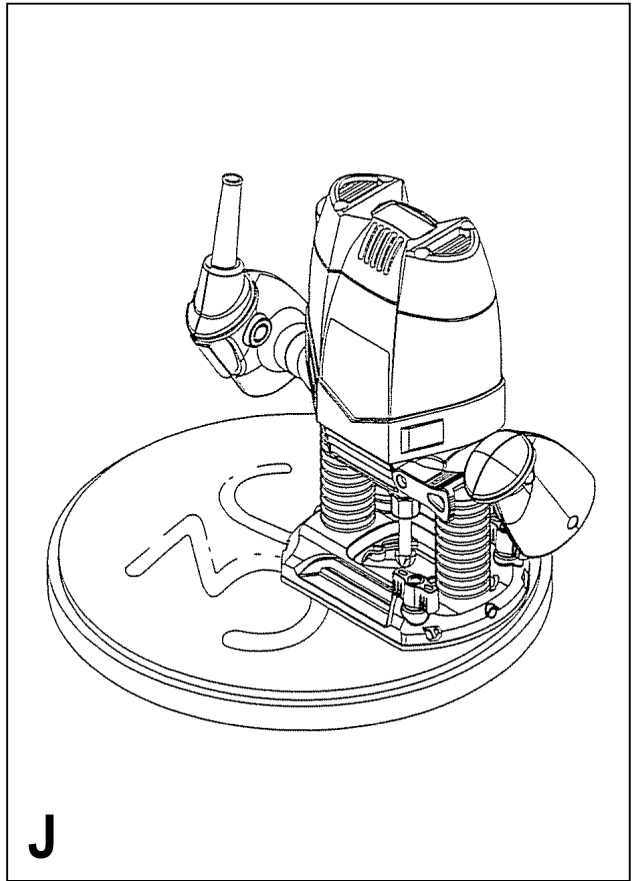
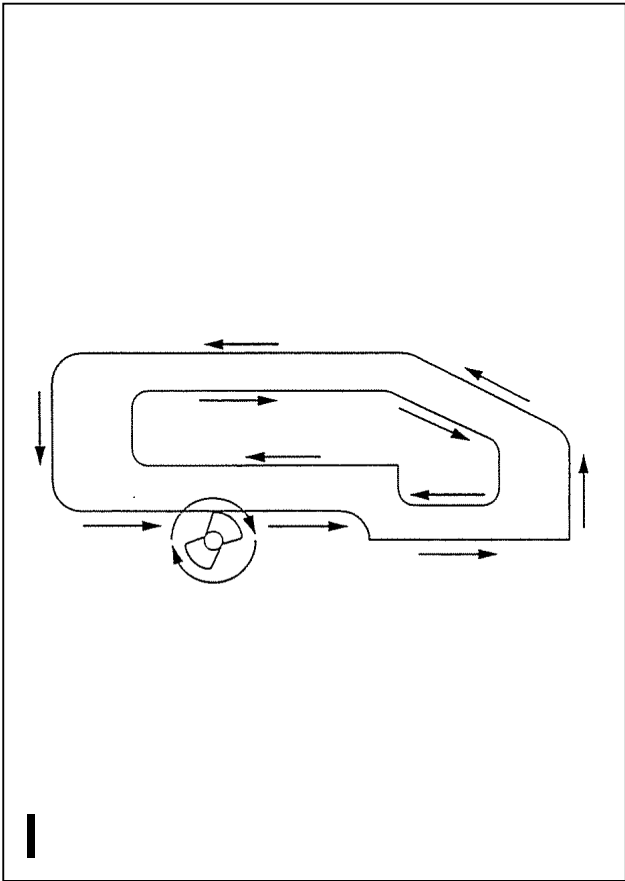

## Použití

Vaše frézka na obrysové frézování Black & Decker je určena k frézování dřeva a dřevěných výrobků. Tento výrobek je určen pouze pro spotřebitelské použití.

## Bezpečnostní předpisy

**Varování!** Přečtěte si veškeré pokyny. Nedodržení níže uvedených pokynů může mít za následek úraz elektrickým proudem, vznik požáru anebo vážné poranění. Označení "výkonné nářadí" ve všech níže uvedených upozorněních odkazuje na vaše nářadí napájené ze sítě (obsahuje napájecí přívodní šňůru) nebo nářadí napájené bateriemi (bez napájecího kabelu).

TYTO POKYNY USCHOVEJTE.

### 1. Pracovní oblast

- Udržujte pracovní prostor v čistotě a dobře osvětlený.** Znečištěný a řádně neosvětlený prostor může být příčinou nehody.
- S výkonným nářadím nepracujte ve výbušných prostorech, jako jsou například prostory obsahující hořlavé kapaliny, plyny nebo prашné prostory.** Elektrické nářadí je zdrojem jiskření, jež může vést ke vznícení hořlavin.
- Při práci s elektrickým nářadím dbejte na to, aby se do jeho blízkosti nedostaly děti a okolo stojící osoby.** Rozptylování může způsobit ztrátu kontroly nad nářadím.

### 2. Elektrická bezpečnost

- Zástrčka napájecího kabelu nářadí musí odpovídat zásuvce. Nikdy jakýmkoliv způsobem zástrčku neupravujte. U nářadí chráněného zemněním nepoužívejte jakékoliv redukce zástrček.** Neupravované zástrčky a odpovídající zásuvky snižují riziko vzniku úrazu elektrickým proudem.
- Vyvarujte se dotyku s uzemněnými plochami jako je potrubí, radiátory, sporáky a ledničky.** Při uzemnění vašeho těla hrozí zvýšené nebezpečí úrazu elektrickým proudem.
- Nářadí nevystavujte dešti ani vlhkému prostředí.** Pokud do nářadí vnikne voda, zvýší se riziko úrazu elektrickým proudem.
- S napájecím kabelem zacházejte opatrně. Nikdy nepoužívejte napájecí kabel k přenášení nářadí, jeho posouvání nebo za něj netahejte při odpojování nářadí od elektrické sítě. Přívodní kabel držte z dosahu tepelných zdrojů, oleje, ostrých hran a pohyblivých dílů.** Poškozené nebo spletené kabely zvyšují riziko úrazu elektrickým proudem.
- Pokud s nářadím pracujete ve venkovním prostředí, používejte prodlužovací kabel určený pro venkovní prostředí.** Použití kabelu pro venkovní použití snižuje riziko úrazu elektrickým proudem.

### 3. Osobní bezpečnost

- Při použití výkonného nářadí zůstaňte pozorní, stále sledujte, co provádíte. Pracujte**

**s rozvahou. S nářadím nepracujte pokud jste unavení nebo pokud jste pod vlivem omamných látek, alkoholu nebo léků.** Chvilka nepozornosti při práci s nářadím může vést k vážnému úrazu.

- Používejte bezpečnostní vybavení. Vždy používejte prostředky k ochraně zraku.** Bezpečnostní vybavení jako jsou respirátor, neklouzavá bezpečnostní obuv, pevná přilba nebo ochrana sluchu, použité v odpovídajících podmínkách, snižují riziko vzniku úrazu.
  - Zabraňte náhodnému spuštění. Před připojením nářadí k elektrické zásuvce zajistěte, aby byl hlavní vypínač v poloze vypnuto.** Přenášení nářadí s prstem na hlavním vypínači nebo připojení napájecího kabelu k elektrickému rozvodu pokud je hlavní vypínač nářadí v poloze zapnuto může způsobit úraz.
  - Před spuštěním nářadí odkliděte z pracoviště seřizovací klíče.** Klíče nebo seřizovací přípravky zapomenuté na rotačních částech nářadí mohou způsobit úraz.
  - Nepřekázejte sami sobě. Při práci vždy udržujte vhodný a pevný postoj.** To umožňuje lepší ovladatelnost nářadí v neočekávaných situacích.
  - Vhodně se oblékejte. Nenoste volné šatstvo nebo šperky.** Vaše vlasy, oděv a rukavice držte z dosahu pohyblivých částí. Volný oděv, šperky nebo dlouhé vlasy mohou být pohyblivými díly zachyceny.
  - Pokud je zařízení vybaveno adaptérem pro připojení zařízení k zachytávání prachu, zajistěte jeho správné připojení a řádnou funkci.** Použití těchto zařízení může snížit nebezpečí týkající se prachu.
- Použití výkonného nářadí a jeho údržba**
    - Netlačte příliš na nářadí. Používejte správný typ nářadí pro vaši práci.** Při použití správného typu nářadí bude práce provedena lépe a bezpečněji.
    - Pokud nelze hlavní vypínač nářadí zapnout a vypnout, s nářadím nepracujte.** Jakékoliv nářadí s nefunkčním hlavním vypínačem je nebezpečné a musí být opraveno.
    - Před prováděním seřízení, výměnou příslušenství nebo uskladněním nářadí vždy odpojte od přívodu elektrického proudu.** Tato preventivní bezpečnostní opatření snižují riziko náhodného spuštění nářadí.
    - Pokud nářadí nepoužíváte, uložte jej mimo dosah dětí a zabraňte osobám neobeznámených s jeho obsluhou nebo s tímto návodem, aby s nářadím pracovali.** Výkonné nářadí je v rukou nekvalifikované obsluhy nebezpečné.
    - Údržba nářadí. Zkontrolujte, zda u nářadí nejsou vychýlené nebo rozpojené pohyblivé části, zlomené díly nebo jakékoliv jiné závady, které mohou mít vliv na jeho správný chod. Pokud je nářadí poškozeno, nechejte jej opravit.** Mnoho poruch vzniká nedostatečnou údržbou nářadí.

- f. **Řezné nástroje udržujte ostré a čisté.** Řádně udržované řezné nástroje s ostrými řeznými břity jsou méně náchylné k zanášení nečistotami a lépe se s nimi manipuluje.
- g. **Používejte elektrické nářadí, příslušenství a pracovní nástroje podle zde uvedených pokynů a způsobem, který je určen každému jednotlivému typu elektrického nářadí. Vždy berte v úvahu pracovní podmínky a typ práce, kterou budete provádět.** Použití nářadí k jiným účelům, než ke kterým je určeno může být nebezpečné.

## 5. Opravy

- a. **Svěřte opravu Vašeho elektrického nářadí pouze osobě s příslušnou kvalifikací při použití výhradně originálních náhradních dílů.** Tím bude zajištěn bezpečný chod nářadí.

## Další bezpečnostní pokyny týkající se frézek na obrysové frézování

- Vždy používejte příslušenství s průměrem násady odpovídajícím velikosti upínacího pouzdra instalovaného na nářadí.
- Používejte násady vhodné i pro chod nářadí naprázdno.
- Nikdy nepoužívejte frézy o větším průměru, než je uveden v technických údajích nářadí.
- Nepoužívejte nářadí v převrácené poloze.
- Nepokoušejte se používat nářadí ve stacionárním režimu.
- Věnujte zvláštní opatrnost při obrábění materiálů MDF nebo povrchů opatřených nátěrem s obsahem olova:
- Používejte masku proti prachu určenou speciálně na ochranu před toxickým prachem a podobnými zplodinami a zajistěte, aby byly takto chráněny všechny osoby nacházející se nebo vstupující do pracovního prostoru.
- Zamezte vstupu dětí a těhotných žen do pracovního prostoru.
- V pracovním prostoru nejezte, nepijte a nekuřte.
- Zajistěte bezpečnou likvidaci prachu a ostatních nečistot vzniklých při broušení.
- Vždy používejte respirátor.
- Toto zařízení by neměly bez dozoru obsluhovat mladistvé osoby a osoby, jež nejsou zcela v kondici. Děti musí být pod dozorem, aby si s nářadím nehrály.
- Poškozený napájecí kabel musí být vyměněn výrobcem nebo zástupcem značkového servisu firmy Black & Decker.

## Elektrická bezpečnost



Toto nářadí je chráněno dvojitou izolací; z tohoto důvodu není nutná ochrana zemněním. Vždy zkontrolujte, zda síťové napětí odpovídá napětí uvedenému na typovém štítku nářadí.

## Popis

1. Hlavní vypínač Zap/vyp
2. Zajišťovací tlačítko

3. Regulátor otáček
4. Páčka zajištění ponoru
5. Zajišťovací tlačítko hřídele
6. Upínací pouzdro
7. Otočný hloubkový doraz
8. Odchylovač odštěpků
9. Tyč hloubkového dorazu
10. Měřítka hloubky řezu
11. Adaptér pro odsávání prachu

## Sestavení

**Varování!** Před montáží se ujistěte, zda je nářadí vypnuto a zda je napájecí kabel odpojen od zásuvky.

### Upevnění násady (obr. A)

- Odstraňte odchylovač odštěpků (8).
- Podržte tlačítko zámku hřídele (5) stisknuté a otočte hřídel tak, aby zámek hřídele zcela zaskočil.
- Dodaným klíčem povolte matici upínacího pouzdra (12).
- Dřík násady (13) vložte do upínacího pouzdra (6). Ujistěte se, zda dřík násady vyčnívá z upínacího pouzdra nejméně 3 mm, jak je znázorněno na obrázku.
- Tlačítko zámku hřídele (5) podržte stisknuté a dodaným klíčem dotáhněte matici upínacího pouzdra (12).

### Přípevnění krajového vodítka (obr. B)

Krajové vodítko napomáhá souběžnému vedení nářadí s okrajem obrobku.

- Pomocí dvou dodaných šroubů (16) připevněte ke krajovému vodítku (15) tyče (14).
- Podle obrázku zasuňte tyče (14) do spodní části frézky.
- Nastavte krajové vodítko do požadované vzdálenosti.
- Dotáhněte upevňovací šrouby (17).

### Přípevnění nástavce pro odsávání prachu (obr. C)

Nástavec pro odsávání prachu umožňuje připojit k nářadí běžný vysavač.

- Hadici (18) vhodného vysavače připojte k výstupnímu otvoru nástavce (11).

### Přípevnění podkladové šablony (obr. D)

- Podkladovou šablonu (19) připevněte ke spodní části frézky tak, aby obruba směřovala vespod (na stranu obrobku).
- Ze spodní strany podkladové šablony protáhněte dva dlouhé šrouby (20) otvory ve spodní části frézky.
- Na každý šroub našroubujte matici a dobře je utáhněte.

### Přípevnění vymežovacího dílu (obr. E)

- Vymežovací díl (21) připevněte pomocí dodaných šroubů ke spodní části frézky.

### Přípevnění středícího kolíku (obr. F)

- Ke frézce připevněte podle obr. B krajové vodítko, ale horní stranou dolů.

- Dodaným šroubem (23) připevněte ke krajovému vodítku ze strany obrobku středící kolík (22).

### **Připevnění kopírovacího dílu (obr. G)**

- Ke frézce připevněte podle obr. B krajové vodítko.
- K horní straně krajového vodítka připevněte pomocí dvou dodaných šroubů s maticemi vzpěru tvaru 'L' (24).
- Pomocí křídlového šroubu (26) seřídte otočný závěs (25) na vzpěře tvaru 'L'.

## **Použití**

**Varování!** Nechejte nářadí pracovat vlastním tempem. Zamezte přetěžování nářadí.

- Pozorně kontrolujte polohu přívodního kabelu, aby nedošlo k jeho prořiznutí.

### **Nastavení hloubky řezu (obr. H, I & J)**

Hloubka řezu je vzdálenost X mezi tyčí hloubkového dorazu (9) a hloubkovou zářázkou (27). Hloubku řezu je možné nastavit dvěma možnými způsoby, jak je popsáno níže.

Nastavení hloubky řezu pomocí měřítka (obr. I)

- Podle výše uvedeného postupu připevněte frézovací násadu.
- Povolte zajišťovací šroub (28).
- Páčku zajištění ponoru (4) zdvihněte nahoru.
- Spusťte frézku dolů tak, aby se frézovací násada dotýkala obrobku.
- Páčku zajištění ponoru (4) stlačte dolů.
- Ukazatel (29) přesuňte na měřítku do nulové polohy (10).
- Na výchozí polohu nastavte požadovanou hloubku řezu.
- Na měřítku nastavte do vypočtené polohy tyč hloubkového dorazu (9).
- Přitáhněte zajišťovací šroub (28).
- Pomocí seřizovací rukojeti (30) proveďte jemné doladění.
- Páčku zajištění ponoru (4) zdvihněte nahoru a frézku vraťte do výchozí polohy.
- Po zapnutí frézku spusťte dolů a proveďte požadovaný řez.

Nastavení hloubky řezu pomocí kousku dřeva (obr. J)

- Upevněte frézovací násadu a výše popsaným způsobem spusťte frézu dolů.
- Tyč hloubkového dorazu (9) vysuňte nahoru.
- Mezi tyč hloubkového dorazu (9) a hloubkovou zářázkou (27) vložte kousek dřeva se šířkou odpovídající požadované hloubce řezu.
- Přitáhněte zajišťovací šroub (28).
- Pomocí seřizovací rukojeti (30) proveďte jemné doladění.
- Vložený kousek dřeva odstraňte.
- Páčku zajištění ponoru (4) zdvihněte nahoru a frézku vraťte do výchozí polohy.
- Po zapnutí frézku spusťte dolů a proveďte požadovaný řez.

### **Nastavení otočného hloubkového dorazu (obr. K)**

Po natočení otočného hloubkového dorazu do požadované polohy můžete provést jemné doladění zvoleného hloubkového dorazu. Pokud chcete provést několik řezů s různým nastavením hloubky, seřídte každou z hloubkových zářázek.

- Pomocí šroubováku vytočte podle potřeby šroub hloubkového dorazu (31) nahoru nebo dolů.

### **Nastavení rychlosti**

- Knoflík regulace otáček (3) nastavte na požadovanou hodnotu rychlosti. Vyšší rychlost používejte pro násady menších průměrů. Nižší rychlost používejte pro násady větších průměrů.

### **Použití laťky jako vodítka (obr. L)**

Pokud není možné použít krajové vodítko, například při frézování drážek na zadní stěně knihovny pro uchycení polic, postupujte následovně:

- Vyberte kousek dřeva s rovným krajem, které bude sloužit jako laťka.
- K obrobku přiložte laťku.
- Laťku přesuňte tak, aby byla ve správné poloze pro vedení frézky.
- Laťku pevně k obrobku přichyťte.

### **Použití podkladové šablony (obr. D)**

Podkladovou šablonu lze použít k vyfrézování určitého tvaru podle šablony, například písmene.

- Pomocí oboustrané lepící pásky nebo svorkami tvaru 'G' připevněte šablonu k obrobku.
- Frézovací násada musí zasahovat pod okraj podkladové šablony, aby bylo možné provést frézování obrobku ve tvaru šablony.

### **Použití vymežovacího dílu (obr. E)**

Vymežovací díl lze použít k ořezávání dřevěných nebo svisle vrstvených projektů.

### **Použití středícího kolíku (obr. F)**

Středící kolík lze použít k vyřiznutí kruhových vzorů.

- Pro středící kolík na střed kruhu, který má být vyřezán, vyvrtejte otvor.
- Frézku položte na obrobek tak, aby se středící kolík nacházel ve vyvrtaném otvoru.
- Pomocí tyčí krajového vodítka nastavte poloměr kruhu.
- Nyní je možné posouvat frézku po obrobku tak, aby byl vyfrézován kruh.

### **Použití kopírovacího dílu (obr. G)**

Kopírovací díl napomáhá při frézování udržovat shodnou vzdálenost podél okrajů obrobků nepravidelných tvarů.

- Položte frézku na obrobek v požadované vzdálenosti od okraje, který má být kopírován.
- Nastavte tyče krajového vodítka tak, aby bylo kolečko v kontaktu s obrobkem.

### **Zapnutí a vypnutí**

Zapnutí

- Podržte blokovací tlačítko (2) stisknuté a stlačte hlavní spínač (zapnuto/vypnuto) (1).
- Blokovací tlačítko uvolněte.

## Vypnutí

- Uvolněte hlavní spínač (zapnuto/vypnuto).

**Varování!** Nářadí držíme vždy oběma rukama.

## Rady pro optimální použití nářadí

- Při práci na vnější straně okrajů pohybuje frézou proti směru otáčení hodinových ručiček (obr. M). Při práci na vnitřní straně okrajů pohybuje frézou ve směru otáčení hodinových ručiček.
- K obrábění měkkého dřeva používejte frézovací násady typu HSS.
- K obrábění tvrdého dřeva používejte frézovací násady typu TCT.
- Nářadí lze používat bez vodítka (obr. N). Tento pracovní režim se používá při vyřezávání písma a pro výtvarné práce. V tomto případě vytvářejte pouze mělké řezy.
- V následující tabulce naleznete běžné typy frézovacích násad.

## Frézovací násady (obr. O)

Popis	Použití
Rovná násada (1)	Drážky a žlábků
Obrubová násada (2)	Obrábění krajů překližek nebo tvrdého dřeva; přesné profilování při použití šablony
Žlábkovací násada (3)	Žlábkování rovných nebo zaoblených obrobků
Násada pro drážky tvaru V (4)	Drážky, vyřezávání a zkosení hran
Jádrová násada (5)	Drážkování, vyřezávání a vytváření ozdobných hran
Rohová násada (6)	Vytváření ozdobných hran
Esovitá násada (7)	Vytváření ozdobných hran
Zaoblovací násada (8)	Vytváření zaoblených hran

Popis	Použití
Rybinová násada (9)	Vytváření rybinových spojů
Zkosená násada (10)	Vytváření zkosených hran

## Údržba

Vaše nářadí bylo zkonstruováno tak, aby pracovalo co nejdéle s minimálními nároky na údržbu. Řádná péče o nářadí a jeho pravidelné čištění vám zajistí jeho bezproblémový chod.

**Varování!** Před prováděním jakékoliv údržby nářadí vypněte a odpojte napájecí kabel od sítě.

- Pravidelně čistěte větrací drážky na nářadí pomocí měkkého kartáče nebo suchého hadříku.
- Pomocí měkkého vlhkého hadříku pravidelně čistěte kryt motoru. Nepoužívejte žádné brusné nebo rozpouštěcí čisticí prostředky.

## Ochrana životního prostředí



Třídění odpadu. Tento výrobek nesmí být likvidován spolu s běžným komunálním odpadem.

Pokud nebudete nářadí Black & Decker dále používat nebo přejete-li si nářadí nahradit novým, nelikvidujte toto nářadí v běžném komunálním odpadu. Odevzdejte výrobek do místní sběrný tříděného odpadu.



Tříděný odpad umožňuje recyklaci a opětovné využití použitých výrobků a obalových materiálů. Opětovné použití recyklovaných materiálů pomáhá chránit životní prostředí před znečištěním a snižuje spotřebu surovin.

Místní předpisy mohou upravovat způsob likvidace domácích elektrických spotřebičů v místních sběrnách nebo v místě nákupu výrobku.

Po ukončení životnosti výrobků Black & Decker, poskytuje společnost Black & Decker možnost recyklace těchto výrobků. Chcete-li využít této služby, dopravte prosím Vaše nepotřebné výrobky do značkového servisu, kde na vlastní náklady zajistí jejich recyklaci a ekologické zpracování.

Adresu nejbližšího značkového servisu naleznete u svého značkového prodejce Black & Decker na adrese, která je uvedena v tomto návodu. Přehled autorizovaných servisů Black & Decker a rovněž další informace, týkající se našeho poprodejního servisu, můžete nalézt také na internetové adrese: [www.2helpU.com](http://www.2helpU.com)

## Technické údaje

		KW900E
Napájecí napětí	V <sub>AC</sub>	230
Příkon	W	1 200
Otáčky naprázdno	min <sup>-1</sup>	8 000 - 27 000
Rozměr upínacího pouzdra		5/16" (8 mm) / 1/4" (6,35 mm) / 6 mm
Max. průměr frézovací násady	mm	30
Max. hloubka řezu	mm	55
Hmotnost	kg	3,6

## ES Prohlášení o shodě



Společnost Black & Decker prohlašuje, že tyto produkty odpovídají směrnicím: 98/37/EC, 89/336/EEC, EN 55014, EN 60745, EN 61000

L<sub>PA</sub> (akustický tlak) 95 dB(A)  
L<sub>WA</sub> (akustický výkon) 106 dB(A)  
vibrace přenášené na obsluhu 3,09 m/s<sup>2</sup>

K<sub>PA</sub> (nepřesnost měření akustického tlaku) 3 dB(A)  
K<sub>WA</sub> (nepřesnost měření akustického výkonu) 3 dB(A)

Kevin Hewitt  
Ředitel spotřebitelské  
techniky  
Spennymoor, County Durham  
DL16 6JG, Velká Británie  
1-7-2005

## Politika služby zákazníkům

Spokojenost zákazníka s výrobkem a servisem je náš nejvyšší cíl.

Kdykoli budete potřebovat radu či pomoc, obraťte se s důvěrou na nejbližší servis Black & Decker, kde Vám vyškolený personál poskytne naše služby na nejvyšší úrovni.

## Záruka Black & Decker 2 roky

Blahopřejeme Vám ke koupi tohoto kvalitního výrobku Black & Decker.

Náš závazek ke kvalitě v sobě samozřejmě zahrnuje také naše služby zákazníkům.

Proto nabízíme záruční lhůtu daleko přesahující minimální požadavky vyplývající ze zákona.

Kvalita tohoto přístroje nám umožňuje nabídnout Vám záruční lhůtu po dobu 24 měsíců.

Objeví-li se jakékoliv materiálové nebo výrobní vady v průběhu **24 měsíců** záruční lhůty, garantujeme jejich bezplatné odstranění případně, dle našeho uvážení, bezplatnou výměnu přístroje za následujících podmínek:

- Příklad bude dopraven (spolu s originálním záručním listem Black & Decker a s dokladem o nákupu) do jednoho z pověřených servisních středisek Black & Decker, která jsou autorizována k provádění záručních oprav.
  - Příklad byl používán pouze s originálním příslušenstvím či přídatnými zařízeními a příslušenstvím BBW či Piranha, které je výslovně doporučeno jako vhodné k používání spolu s přístroji Black & Decker.
  - Příklad byl používán a udržován v souladu s návodem k obsluze.
  - Příklad nevykazuje žádné příčiny poškození způsobené opotřebením.
  - Motor přístroje nebyl přetěžován a nejsou patrné žádné známky poškození vnějšími vlivy.
  - Do přístroje nebylo zasahováno nepovolanou osobou. Osoby

povolané tvoří personál pověřených servisních středisek Black & Decker, která jsou autorizována k provádění záručních oprav.

Navíc servis Black & Decker poskytuje na veškeré provedené opravy a vyměněné náhradní díly další servisní záruční lhůtu 6 měsíců.

Záruka se nevztahuje na spotřební příslušenství (vrtáky, šroubovací nástavce, pilové kotouče, hoblovací nože, brusné kotouče, pilové listy, brusný papír a pod.).

Black & Decker nabízí rozsáhlou síť autorizovaných servisních oprav a sběrných středisek, jejichž seznam naleznete na záručním listu.

## Black & Decker

Klásterského 2  
143 00 Praha 4 - Modřany  
Česká republika

Tel.: +420 244 402 450  
Fax: +420 241 770 204  
recepce@blackanddecker.cz

Právo na případné změny vyhrazeno.

**02/2007**

**BLACK & DECKER**

Klásterského 2  
143 00 Praha 412 – Modřany  
Česká Republika

Tel.: 00420 2 444 02 450  
00420 2 417 76 655,6

Fax: 00420 2 417 70 204

Servis: 00420 2 444 03 247

[www.blackanddecker.cz](http://www.blackanddecker.cz)

[www.dewalt.cz](http://www.dewalt.cz)

[recepce@blackanddecker.cz](mailto:recepce@blackanddecker.cz)

**BAND SERVIS**

K Pasekám 4440

760 01 Zlín

Tel.: 00420 577 008 550,1

Fax: 00420 577 008 559

[www.bandservis.cz](http://www.bandservis.cz)

[bandservis@bandservis.cz](mailto:bandservis@bandservis.cz)

**BLACK & DECKER**

Stará Vajnorská cesta 8

831 04 Bratislava

Slovenská republika

Tel.: 00421 2 446 38 121,3

Fax: 00421 2 446 38 122

[www.blackanddecker.sk](http://www.blackanddecker.sk)

[www.dewalt.sk](http://www.dewalt.sk)

[informacie@blackanddecker.sk](mailto:informacie@blackanddecker.sk)

**BAND SERVIS**

Paulínska 22

917 01 Trnava

Tel.: 00421 33 551 10 63

Fax: 00421 33 551 26 24

[www.bandservis.sk](http://www.bandservis.sk)

[p.talajka@bandservis.sk](mailto:p.talajka@bandservis.sk)

**BAND SERVIS**

Garbiarska 5

040 01 Košice

Tel.: 00421 55 623 31 55

[bandserviske@zoznam.sk](mailto:bandserviske@zoznam.sk)

